

# POUSSOIR HYDRAULIQUE AUTOMATIQUE ET NUMÉRIQUE



Leader Mondial dans l'Industrie Alimentaire



## FP30

Tout en un :

- POUSSOIR
- PORTIONNEUR
- TORSADÉUR

**+ MAIN AUTOMATIQUE  
MOTORISÉE**

**Capacité  
30 litres**  
Changement  
rapide de  
produit.



**Tout numérique**  
Communications internes  
IO-Link avancées pour  
un portionnement précis.



Regarder la vidéo sur  
Talsa YouTube:  
[www.youtube.com/Talsabell](http://www.youtube.com/Talsabell)



## Avantages en un coup d'œil

- Plusieurs systèmes d'assistance aident l'utilisateur à trouver le moyen le plus efficace pour obtenir le produit désiré.
- Système de calibrage intuitif pour produire des portions de poids exact en fonction de la densité du produit.
- Indication visuelle claire du produit restant.
- Nombre de lots/total et compteurs de poids.

### Mécanique de remplissage

- 3 modes de travail : remplissage, portionnement et torsion.
- Pour boyaux synthétiques, collagènes et naturels.
- Fonctionnement simple ou continu, nombre de portions programmable avec arrêt automatique.
- Pause remplissage programmable.
- Portions entre 5 g à 25 kg, très précis  $\pm 1$  g. Calibrage du poids à partir de 0,1 g.
- Très rapide, peut produire jusqu'à presque 350 portions par minute.
- Connexion optionnel à clippeuse externe.

### 3 possible configurations

- **Version "e"** : REMPLISSAGE ET PORTIONNEMENT, fonctionnement simple ou continu.
- **Version "t"** : TORSADÉUR AUTOMATIQUE DIGITAL, fait pivoter l'embout entre chaque portion. Nombre de tours d'embout réglable de 1 à 15 tours.
- **Version "s"** : MAIN AUTOMATIQUE MOTORISÉE, permet un portionnement et une torsion sans effort et garantit des portions et des points de torsion précis, efficacité maximale.

### Socle tout INOX

- Construction très robuste.
- Socle en acier inoxydable AISI304, extérieur et intérieur, ainsi que la visserie et tous les composants possibles.
- Surfaces lisses, sans angles, avec rayons C€ pour faciliter le nettoyage et le respect des normes d'hygiène.
- Panneaux d'accès étanches avec joint à double lèvre.
- Partie inférieure fermée.
- Pieds réglables en acier inoxydable, anti-dérapants, avec support anti-vibration en caoutchouc.

# Équipements/fonctions en option

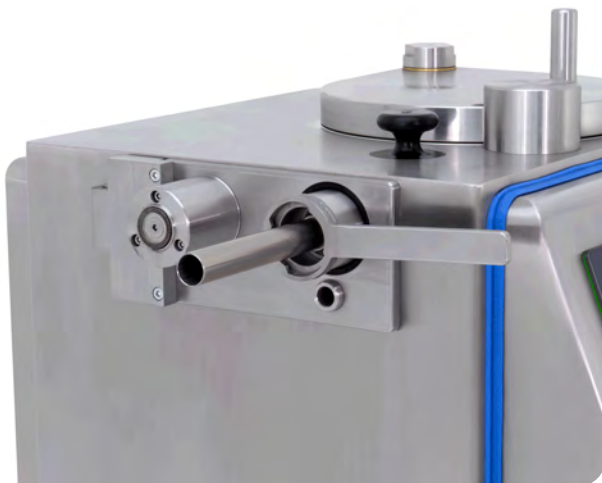

## FP30e : remplissage et portionnement

Fonctionnement simple ou continu, nombre de portions programmable avec arrêt automatique.

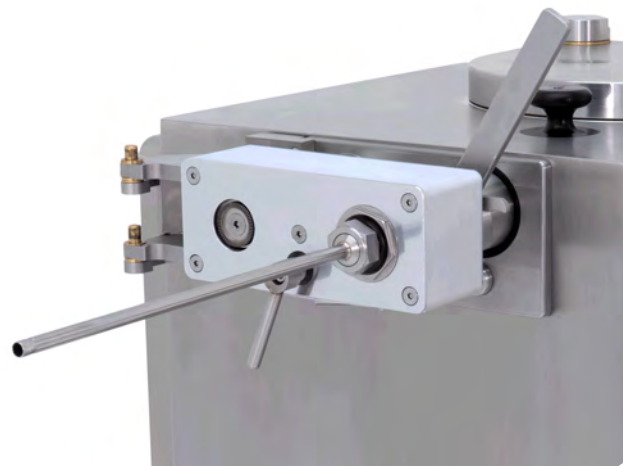

## FP30t : torsadeur automatique digital

Fait pivoter l'embout entre chaque portion.  
Nombre de tours d'embout réglable de 1 à 15 tours.



## FP30s : main automatique motorisée

Portionnement et une torsion sans effort. Portions et points de torsion précis avec efficacité maximale.



**En option : embout coudé** pour remplir bocaux, conserves ou autres récipients.

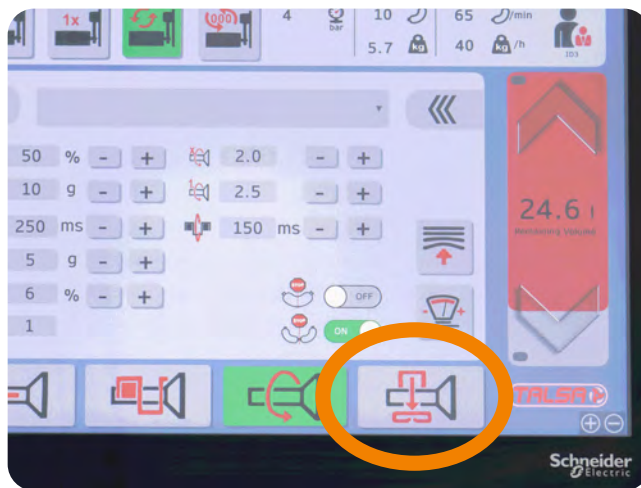

**En option : connexion à clippeuse externe.**



**En option : 4 roues pivotantes, avec frein.**

## Industry 4.0 Digital solutions for the food industry



### TalsaConnect

#### Remote Service & Support Access

Realtime access to machine from anywhere:

- Operator support & education
- Configuration, adjustments
- Troubelshooting

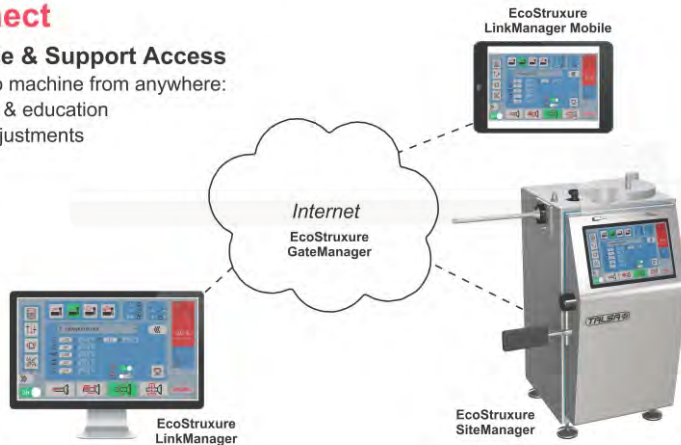

## Hydraulique, électricité et électronique

- Moteur puissant, haute pression hydraulique, pour les produits les plus denses ou les plus froids.
- Système de refroidissement d'huile à température contrôlée.
- Accès facile au tableau électrique.
- Composants hydrauliques/électriques de grandes marques Hydac Germany et Schneider Electric.
- Communications numériques électroniques internes fiables et précises grâce à de nouveaux composants avancés, marque IO-Link Balluff Allemagne.



## Connexions externes



- Solutions numériques de l'industrie 4.0 pour la maintenance, l'intégration des processus et les solutions personnalisées.
- Accès aux services et à l'assistance à distance via une connexion Internet sécurisée (câble Ethernet ou téléphone portable).

## Logiciel

- Panneau de commande avec grand écran tactile numérique Schneider Electric de 15", toutes les informations affichées simultanément et en grand format.
- Informations très complètes sur les commandes, les alarmes, les erreurs, les diagnostics, le manuel d'instructions.
- Logiciel très avancé et pratique avec de nombreuses options, intuitif, simple d'utilisation, 4 langues.
- Recettes interactives, pouvant être stockées et exécutées directement sur l'écran.



# Données techniques



## FP30

Volume du cylindre	Litres	30
Capacité cylindre (viande)	kg	± 25
Puissance	kW	2,2
	CV	3,0
Consommation max.	400/380 V	A 7,5
	230/220 V	A 12,1
Poids net machine	kg	± 374

## Emballage

Dimensions (cageot en bois avec palette)	cm	98x92x152
Volume emballage	m <sup>3</sup>	1,37
Poids brut	kg	± 400

## Taille des portions

5 g à 25 kg

Précision des portions / calibrage du poids +/-1 g / > 0,1 g

Vitesse de portionnement/torsion (portion/minute)	<20 g	jusqu'à 350*
	25 g	jusqu'à 300
	50 g	jusqu'à 250
	100 g	jusqu'à 200
	200 g	jusqu'à 150

\* Avec support de boîtier motorisé automatique et mode accélérateur.  
Boîtier en collagène.

**ACCESSOIRES INCLUS** : 5 embouts standard Ø ext. 14, 20, 25, 30 et 43 mm. • Huile hydraulique. • Clé d'extraction du piston.

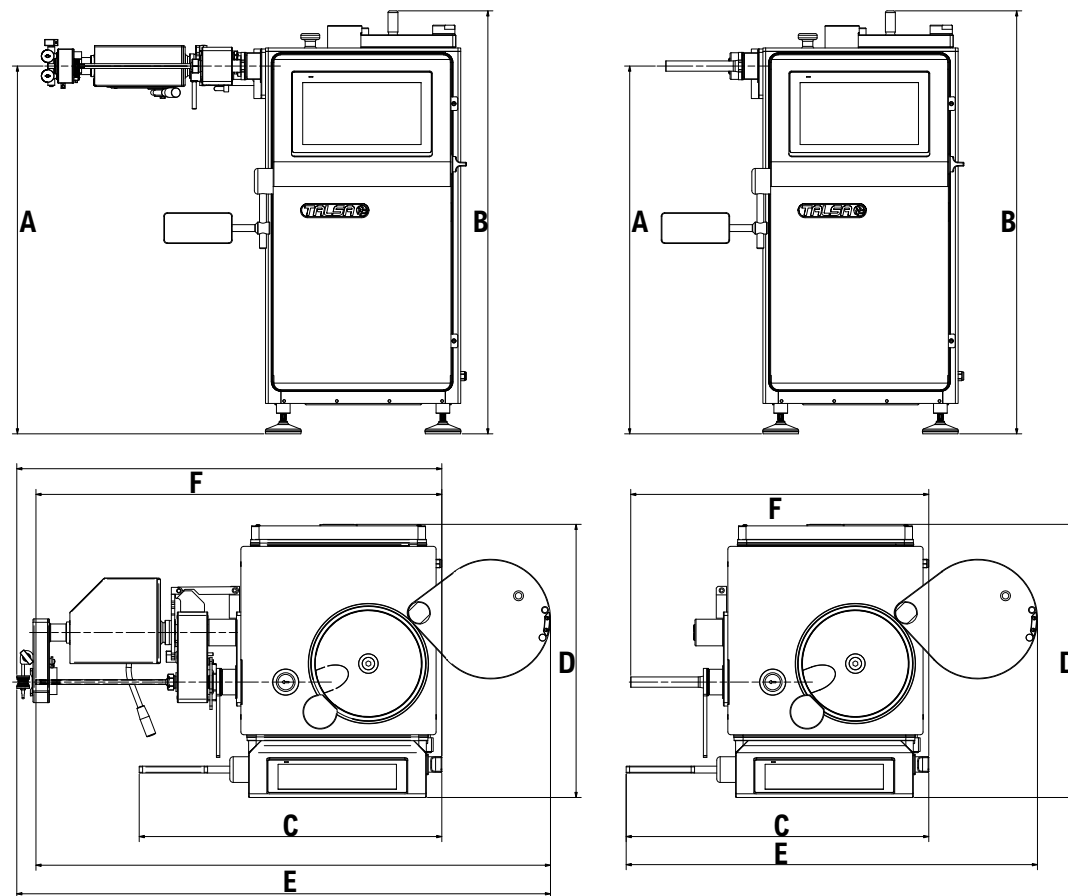

Dimensions (cm)	FP30e	FP30t	FP30s
A	108	108	108
B	124	124	124
C	89	89	89
D	80	80	80
E	120	151	156
F	87	119	124



# TALSA, Tradition et Innovation :

Fabriquant de poussoirs depuis plus de 85 ans.  
120 ans d'expérience industrielle dans les machines.  
Ventes et distributeurs dans plus de 60 pays.



Quatre générations de la famille Belloch ont réussi à ce qu'un petit atelier mécanique, fondé en 1900, pour donner service à l'industrie électrique se convertisse 100 ans plus tard en une structure industrielle efficiente de plus 6000m<sup>2</sup> où l'attention, l'enthousiasme et l'amélioration continue sont au centre de chaque détail de nos machines.

Dans ce catalogue, nous vous offrons le meilleur de nos connaissances et expérience ainsi que les machines les plus modernes et innovantes, récemment dessinées à l'aide d'un software de technologie avancée 3D et avec le support en recherche, développement et innovation (RDI) de l'Union Européenne.

Merci pour votre confiance.

Talsabell s.a.  
Valencia - Espagne  
[www.talsanet.com](http://www.talsanet.com)



Notre gamme de produits :

- Poussoirs
- Pétrins-Mélangeurs
- Hachoirs
- Cutters
- Marmites Automatiques



Votre distributeur TALSA autorisé :

Illustrations et dimensions non contractuelles. Sujettes à modifications.